

# ESFEROFLEX®

 INDUSTRYSTORE

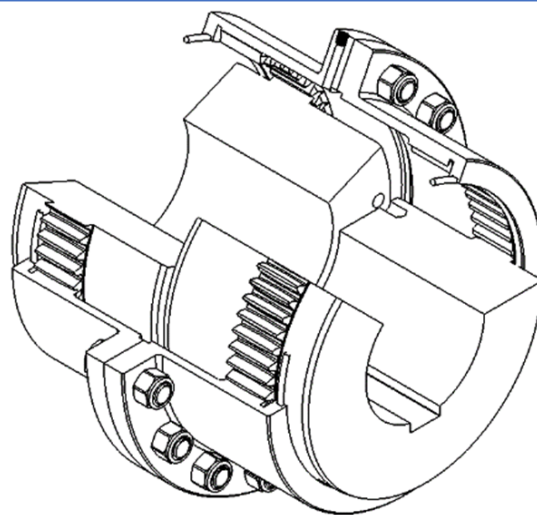

## Componentes

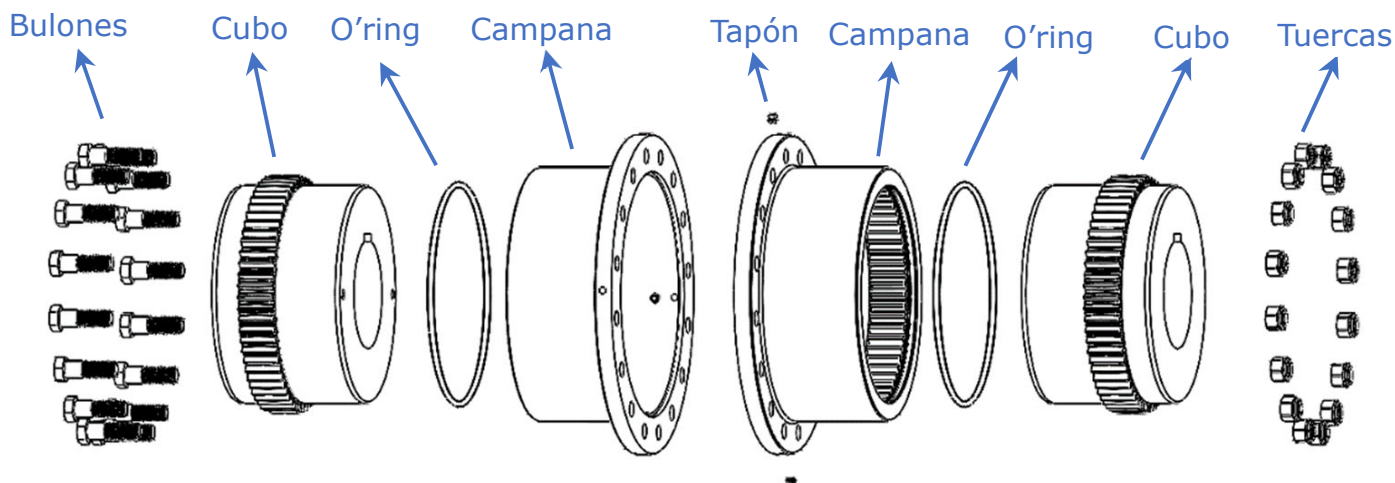

## Montaje

1. Limpiar los ejes a acoplar, verificar que estén libres de rebabas y golpes.
2. Introducir las campanas en los ejes a acoplar.

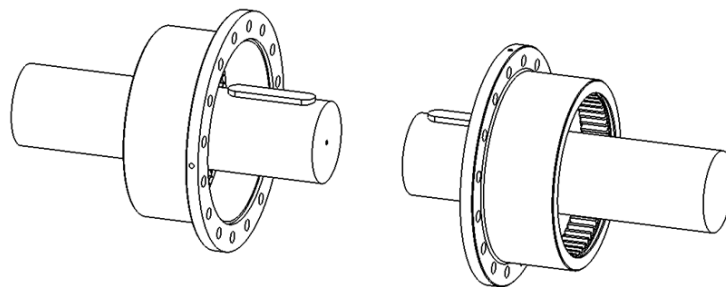

3. Montar los cubos con sus respectivas chavetas.  
Se puede optar por ajuste deslizante (eje k6 y agujero H7) o ajuste con interferencia.  
Si se opta por ajuste con interferencia para clavar los cubos en los ejes, se debe aplicar un calentamiento uniforme que no supere los **180 [°C]**.

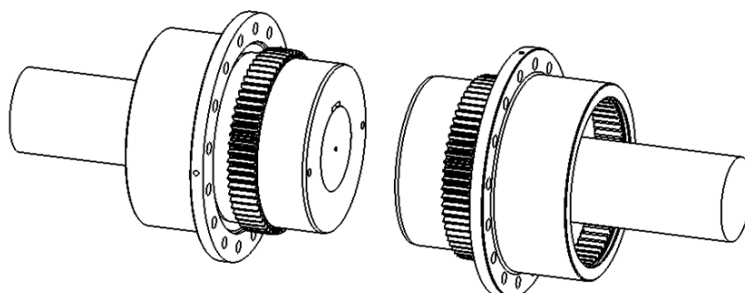

4. Respetar la distancia entre cubos **C** o **C1 máx** o **C2 máx** según la posición de montaje elegida (ver Tabla 1).

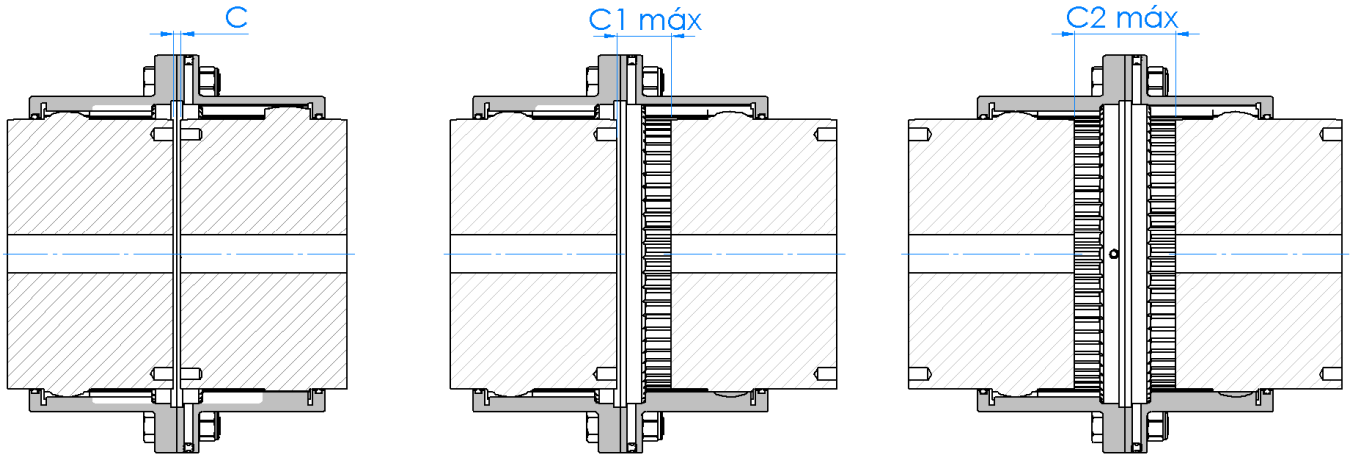

5. Respetar los valores límite de alineación de la **Tabla 1** haciendo las mediciones de las distancias que se indican (**A/B** y **P**).



6. Engrasar los dientes de los cubos y las campanas a mano, de esta manera se evitará el desgaste prematuro de los dientes en el primer arranque. Para facilitar su montaje, es recomendable engrasar también los o-rings.
7. Desplazar axialmente las campanas a su posición final verificando que los o-rings estén correctamente montados.
8. Aplicar el par de apriete especificado en la **Tabla 1**, siempre de a pares opuestos (ajuste en cruz) y luego en forma circular. Reapretar luego de 24/48 horas de servicio.
9. Quitar 2 tornillos tapón opuestos y por uno de ellos introducir grasa hasta que rebalse por el agujero opuesto. Ver cantidades estimadas según **Tabla 1**. Colocar y ajustar los tornillos tapón.

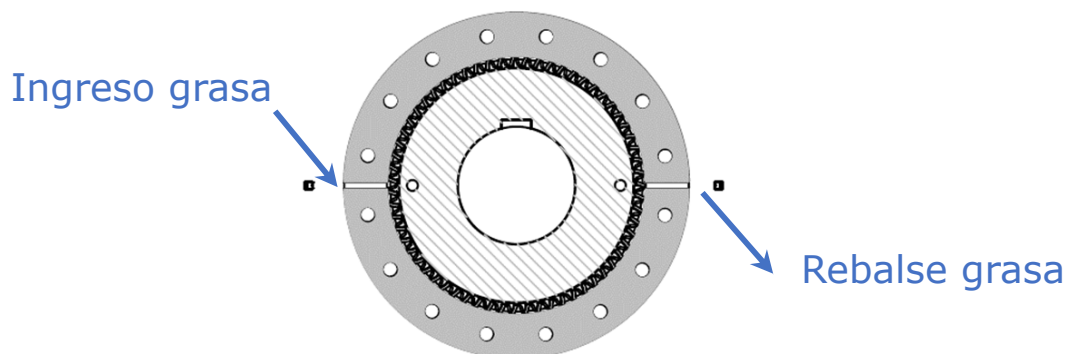

**Tabla 1**

Modelo	Ø Máximo de eje *1	Peso Campana [Kg]	Peso Cubo [Kg]	Cantidad y Tipo de Bulones	Par de apriete [Nm]	C [mm]	C1 máx [mm]	C2 máx [mm]	Acople doble compensador "EDF"				Cantidad de grasa estimada NLGI #0 [Kg]
									Desalineación en montaje *2		Desalineación en operación *3		
									Paralelo P [mm]	Angular A-B [mm]	Paralelo P [mm]	Angular A-B [mm]	
<b>EDF 100</b>	49	0,905	1,03	x6 W-1/4" x 1 1/2"	15	3	10	17	0,05	0,14	0,66	1,68	0,050
<b>EDF 125</b>	52	1,3	1,24	x6 W-5/16" x 1 3/4"	32	3	11	19	0,06	0,15	0,76	1,70	0,060
<b>EDF 150</b>	65	2,01	2,25	x8 W-3/8" x 2"	44	3	13	23	0,07	0,18	0,86	2,22	0,075
<b>EDF 200</b>	77	2,745	4,035	x6 W-1/2" x 2 1/4"	98	3	20	37	0,08	0,22	1,01	2,67	0,125
<b>EDF 250</b>	96	4,425	7,56	x6 W-1/2" x 2 3/4"	98	5	26	47	0,10	0,28	1,27	3,33	0,235
<b>EDF 300</b>	110	6,37	11,78	x8 W-5/8" x 2 3/4"	191	5	32	59	0,12	0,32	1,52	3,76	0,370
<b>EDF 350</b>	129	10,525	18,85	x8 W-3/4" x 3 1/4"	296	6	30	54	0,15	0,36	1,83	4,40	0,550
<b>EDF 400</b>	155	13,4	30	x8 W-3/4" x 3 1/4"	296	6	40	74	0,17	0,44	2,13	5,31	0,920
<b>EDF 450</b>	173	16,2	43,2	x10 W-3/4" x 3 1/4"	296	8	41	74	0,20	0,50	2,39	5,89	1,060
<b>EDF 500</b>	189	29,4	57,8	x8 W-7/8" x 4"	417	8	63	118	0,23	0,54	2,72	6,47	1,820
<b>EDF 550</b>	204	35,7	77,2	x14 W-7/8" x 4"	417	8	57	106	0,28	0,60	3,12	7,09	2,250
<b>EDF 600</b>	227	35	103,6	x14 W-7/8" x 3 1/2"	417	8	58	108	0,30	0,64	3,35	7,74	3,300
<b>EDF 700</b>	274	46,2	174,7	x16 W-7/8" x 3 1/2"	417	10	72	134	0,33	0,70	3,94	9,29	4,500
<b>EDF 800</b>	300	73,8	217	x16 W-1 1/8" x 4"	712	10	102	194	0,36	0,86	4,34	10,21	9.8
<b>EDF 900</b>	336	115,4	328,6	x18 W-1 1/4" x 4 1/2"	938	13	38	63	0,38	0,94	4,67	11,36	13.9

\*1 con chaveteros s/DIN-6885

\*2 Los límites de desalineación en el montaje están basados en un ángulo de desalineación de **0.125°** por lado.

\*3 Los límites de desalineación máximos están definidos con un ángulo de desalineación de **0.75°** por lado.

Para configuración simple compensador "**EDSF**" considerar la mitad de los valores A-B.

Nunca usar "**EDSF**" para compensar desalineación paralela.

## Eje flotante (EDF-EF)

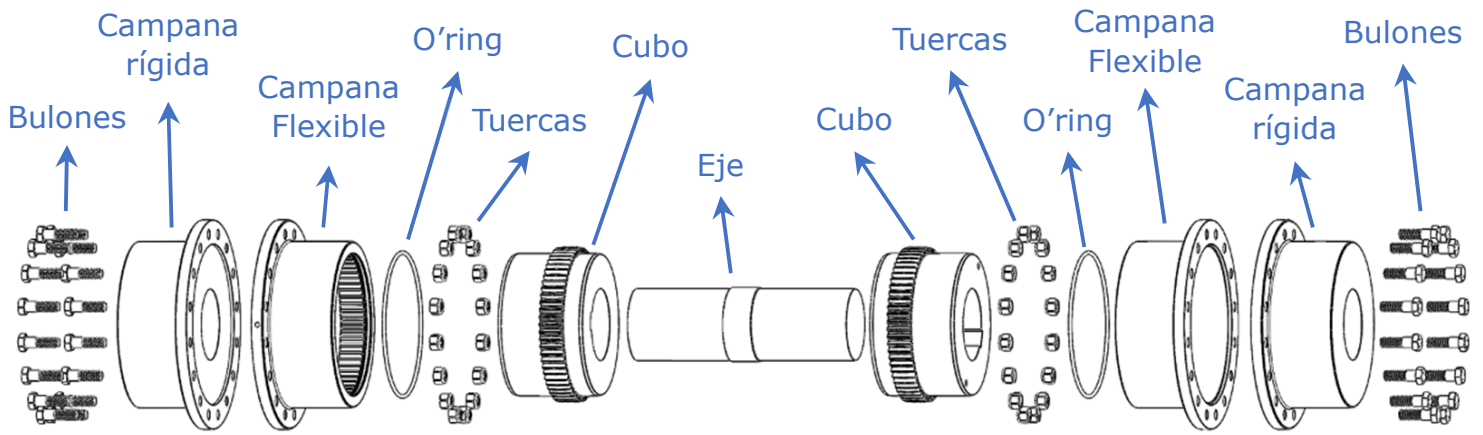

**RFFR**

**R**ígido **F**lexible **F**lexible **R**ígido

**FRRF**

**F**lexible **R**ígido **R**ígido **F**lexible

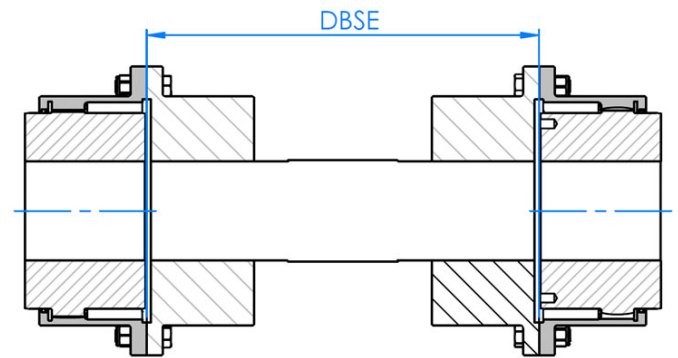
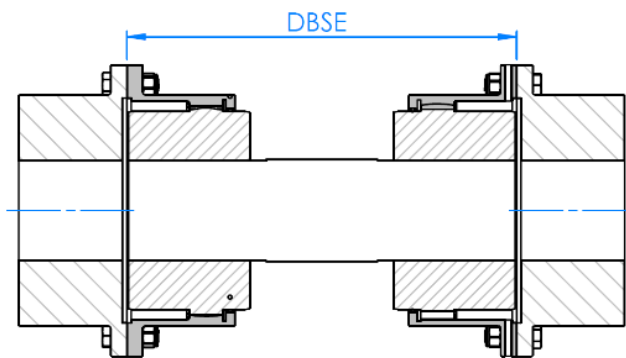

## Espaciador (EDF-ES)

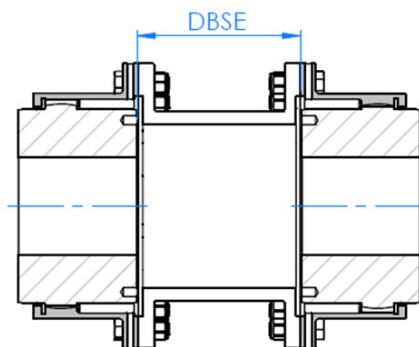
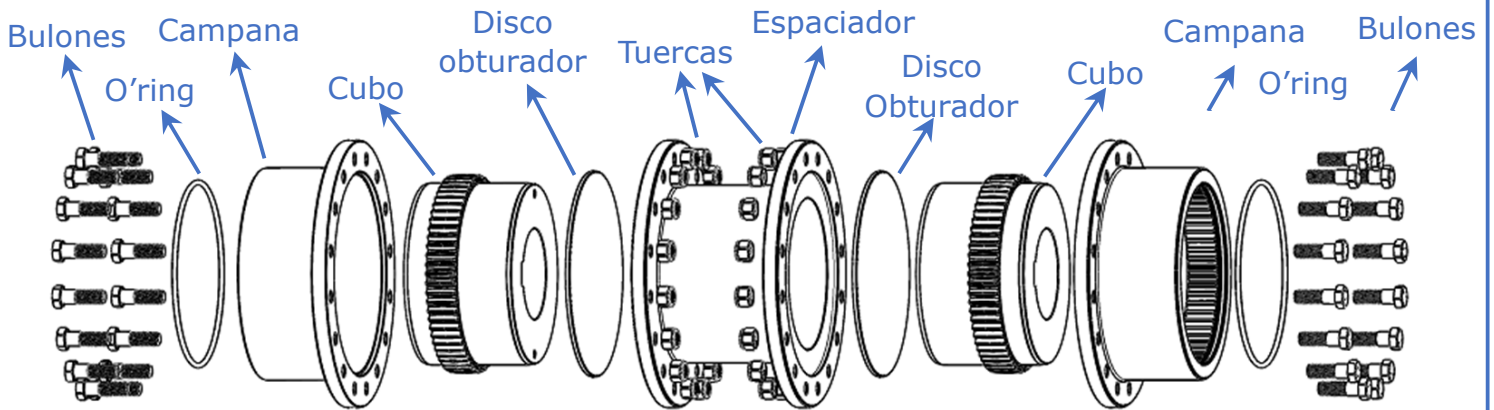

Para las configuraciones de montaje "EDF-EF" y "EDF-ES" arriba detalladas, consultar a fábrica las cotas **A/B** y **P** de desalineación, ya que las mismas varían según la distancia entre puntas de eje **DBSE**.